

# LETVÆGT UDEN KOMPROMISSER DEN **NYE** TANKVOGNSPUMPE

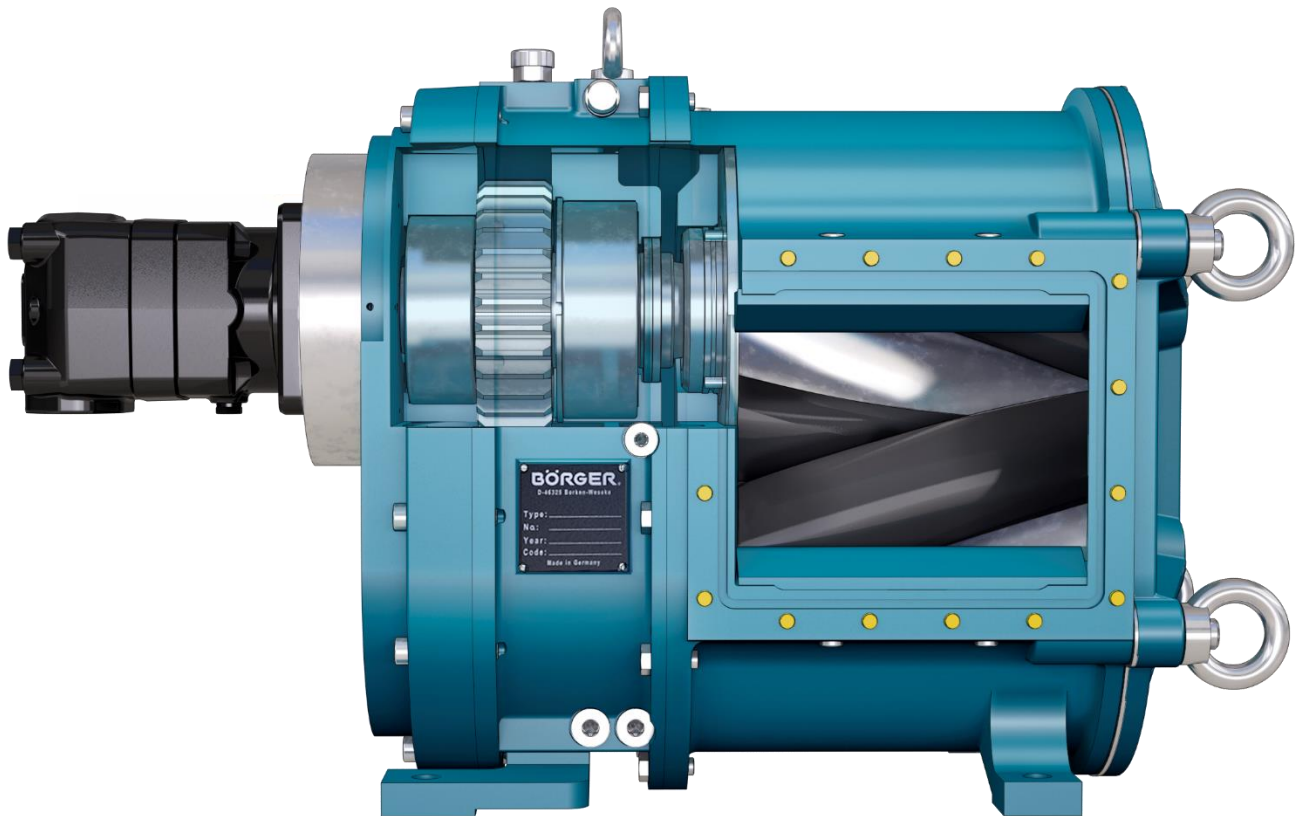

## ✓ Op til 54% i vægtbesparelse

Herved spares energi og læsekapaciteten øges til det maksimale

## ✓ Vedligeholdelsesfri gearkasse

Præcis synkronisering via den robuste gearkasse sikrer stabil drift og lang levetid

## ✓ Pladsbesparende byggeform

Det kompakte design giver en pladsbesparelse på op til 23%. Målene på fødder og flanger er identiske med konventionelle modeller

## ✓ Højeste driftssikkerhed

Takket være de robuste lejer og de velkendte akseltætninger er pumpen særdeles driftssikker

## ✓ Gennemprøvet rotor

De gennemprøvede lober i BLUEline serien har i årevis bevist deres lange levetid og minimale pulsation



# OVERSIGT OVER YDERLIGERE FORDELE

Ensidig lejrings



Reversibel

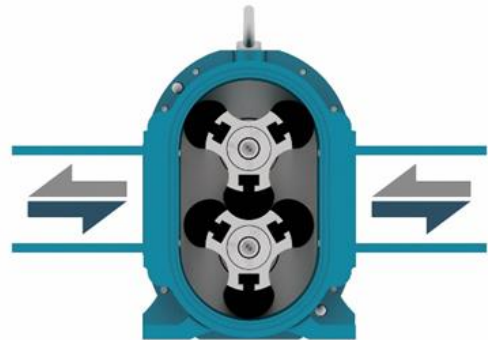

Udskiftelige foringer i pumpehus

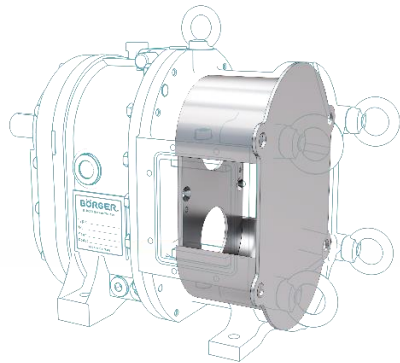

Tåler mindre fremmedlegemer

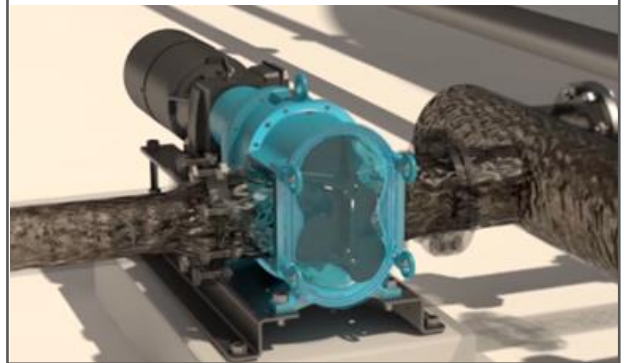

Robust pumpehus i blokdesign

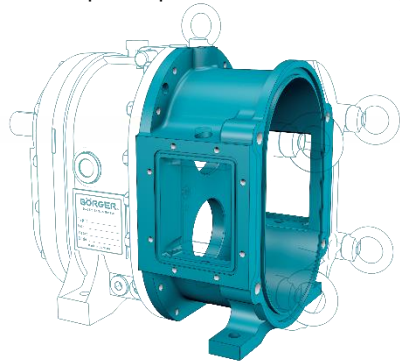

Mellemkammer med stor volumen



Udskiftelige tætningslister



Ekstrem servicecentligt design

